

# Mitutoyo

## 第十八單元

### 電子組合尺 Digimatic Scales

#### 電子組合尺應用範例

影像裝置 Z 軸對焦定位

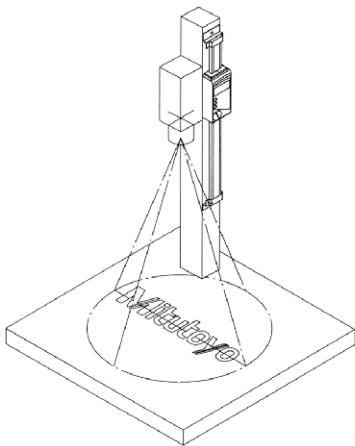

載物台 X、Y 軸定位

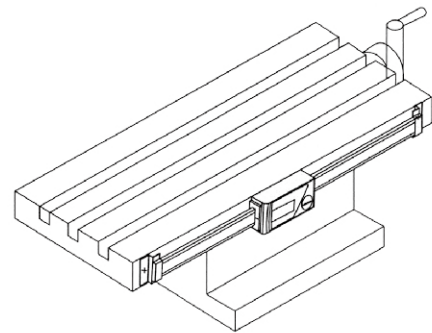

組合應用範例

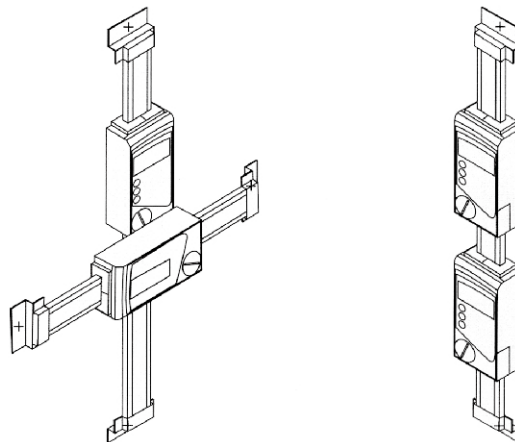

# 電子組合尺

## 572系列 數位式防塵防水電子組合尺



SPC 輸出線：1m 05CZA624 / 2m 05CZA625

三豐編號	測定範圍	解析度	金額
572-600	100 mm	0.01 mm	詢價品
572-601	150 mm		
572-602	200 mm		

三豐編號	測定範圍	解析度	金額
572-613	4" / 100 mm	0.0005" / 0.01 mm	詢價品
572-614	6" / 150 mm		
572-615	8" / 200 mm		

## 572系列 橫式/直式電子組合尺



橫式



直式

SPC 輸出線：1m 905338 / 2m 905409

三豐編號	測定範圍	解析度	類型	金額
572-460	100 mm	0.01 mm	橫式 多機能	詢價品
572-461	150 mm			
572-462	200 mm			
572-463	300 mm			
572-464	450 mm	0.01 mm	直式 多機能	詢價品
572-465	600 mm			
572-466	800 mm			
572-467	1000 mm			

三豐編號	測定範圍	解析度	類型	金額
572-560	100 mm	0.01 mm	直式 多機能	詢價品
572-561	150 mm			
572-562	200 mm			
572-563	300 mm			
572-564	450 mm	0.01 mm	直式 多機能	詢價品
572-565	600 mm			
572-566	800 mm			
572-567	1000 mm			

\*適用於車床加工

三豐編號	測定範圍	解析度	類型	金額
572-480-10	100 mm	0.01 mm	橫式 雙倍讀取值	詢價品
572-481-10	150 mm			
572-482-10	200 mm			
572-483-10	300 mm			
572-484-10	450 mm	0.01 mm	直式 雙倍讀取值	詢價品
572-485-10	600 mm			
572-486-10	800 mm			
572-487-10	1000 mm			

三豐編號	測定範圍	解析度	類型	金額
572-580-10	100 mm	0.01 mm	直式 雙倍讀取值	詢價品
572-581-10	150 mm			
572-582-10	200 mm			
572-583-10	300 mm			
572-584-10	450 mm	0.01 mm	直式 雙倍讀取值	詢價品
572-585-10	600 mm			
572-586-10	800 mm			
572-587-10	1000 mm			